

変更記事内容		担当	年月日
△×1	シェード変更 注記追加	三留	2009.9.2

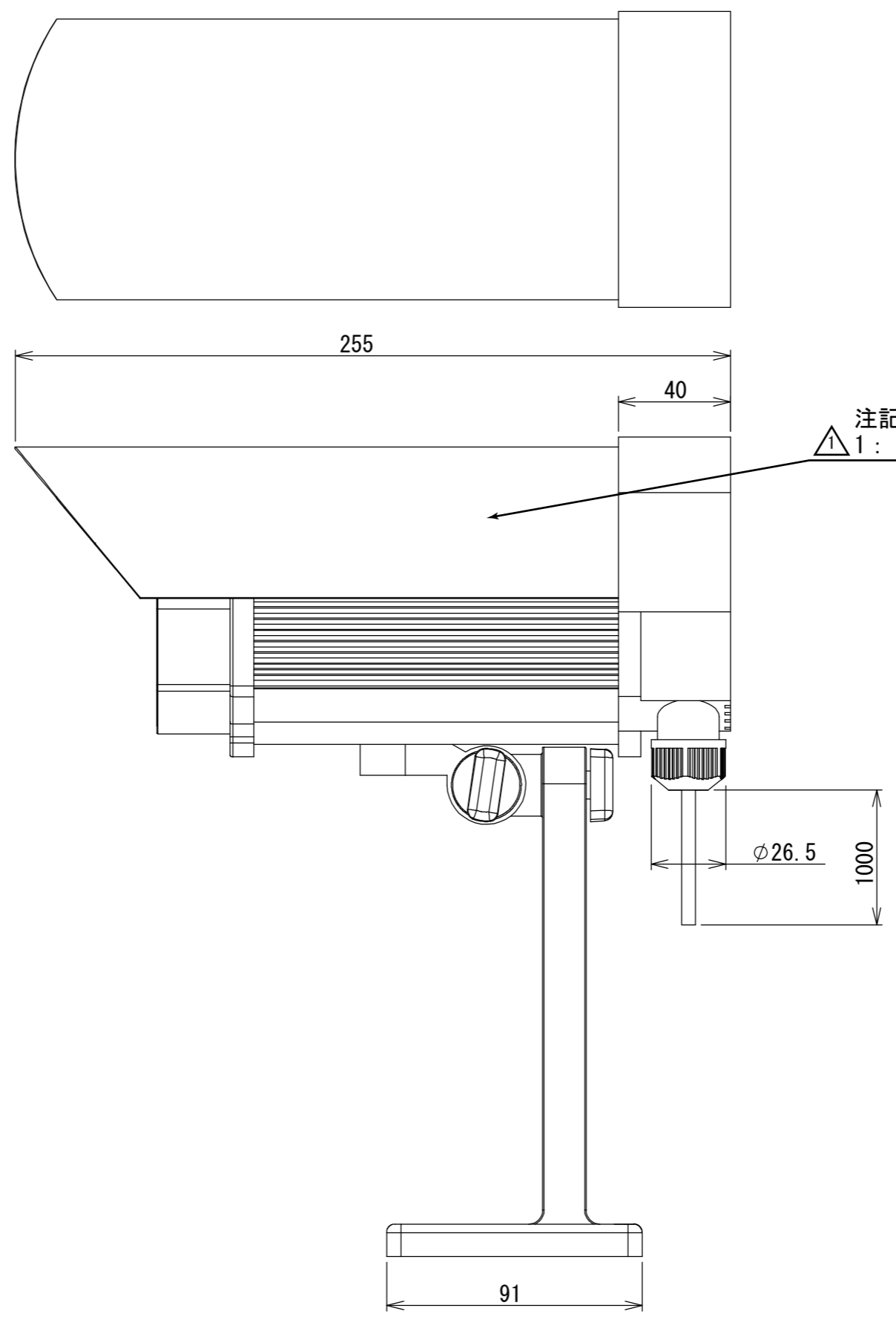
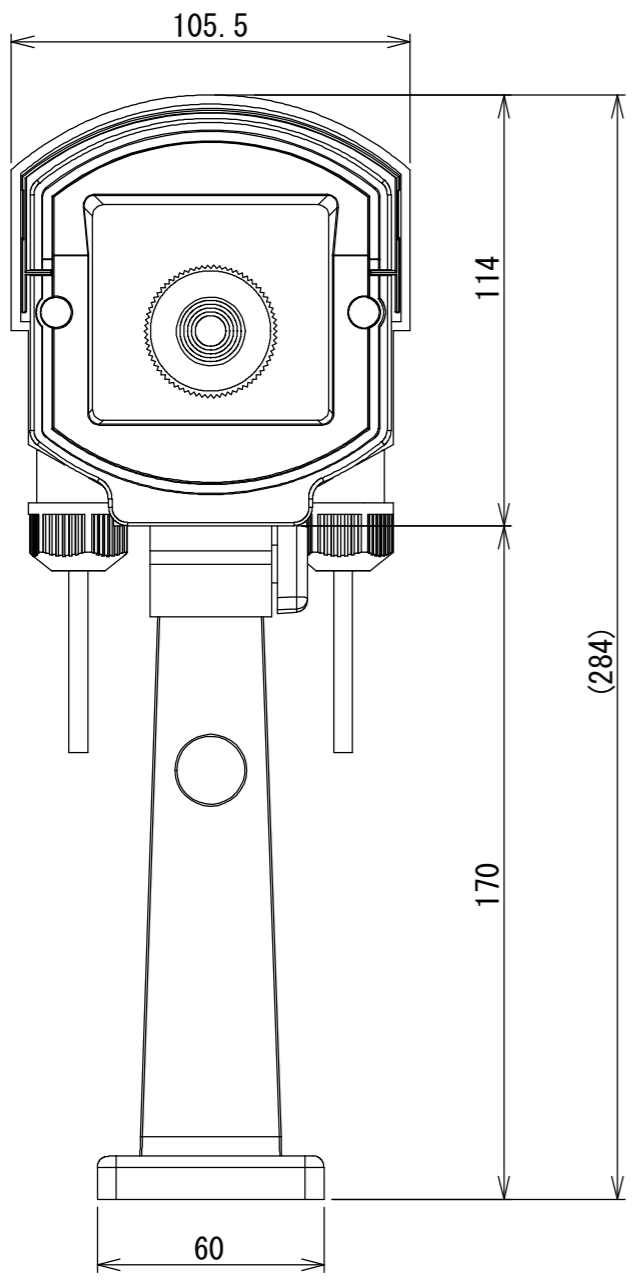

注記  
△1: シェード部の材質はABS製とする。

出図	作成日 2009.9.2	一般公差 $\pm 0.1, \pm 3^\circ$	品名	TR-800DW 外觀図
検図	山田	SCALE 1/2	材質	
製図	三留	単位 m/m	処理仕上1	
	図法 3角図法	処理仕上1	品番	A-800DW-30001A
				A3
<b>コロナ電業株式会社</b>				